

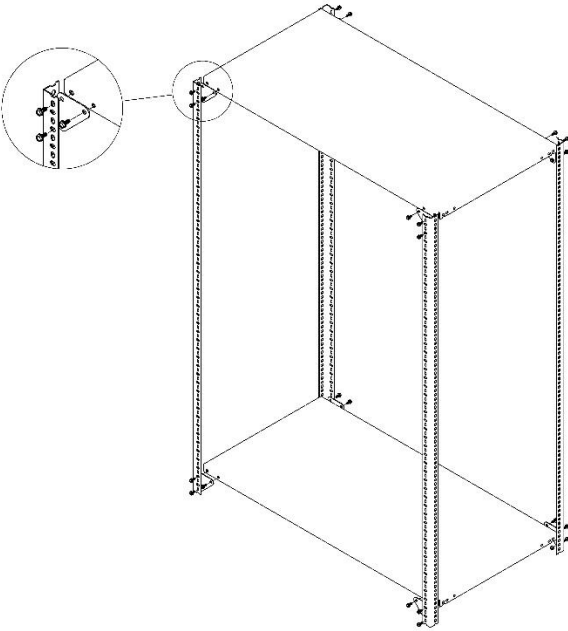

# Slotted Angle Shelving Assembly Instructions Instructions d'Assemblage Pour Étagères Boulonnées

1. Using 5/16" GR5 nuts and bolts, join gussets, angle upright and first two shelves.

À l'aide de boulons 5/16" GR5, joindre les équerres, les montants ainsi que les tablettes du dessus et du dessous.



2. Install intermediate shelves using bolts or shelf clips.

Installer les tablettes intermédiaires à l'aide de boulons ou de crochets.

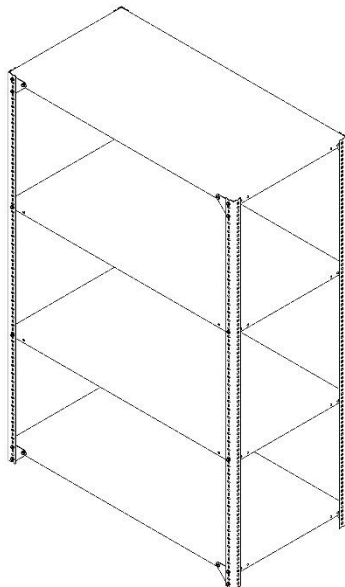

3. Attach add on units to the starter unit using 5/16" GR5 nuts and bolts. Insert lateral braces or gussets between units to insure front to back stability.

Joindre l'unité additionnelle à l'unité de départ. Insérer des équerres ou des entretoises de cotés entre les unités pour s'assurer de la stabilité du système.

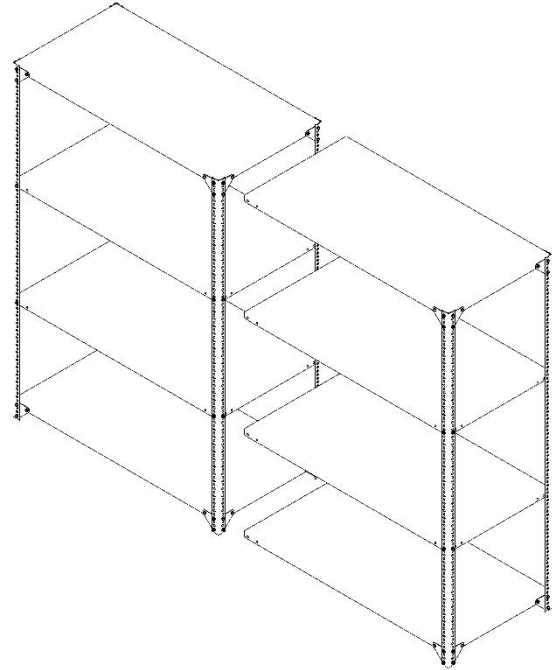

4. In case of starters units only, insert lateral braces or gussets on each side, then make sure to level posts before final tightening.

Lors de l'utilisations d'unités de départs seulement, ajouter les entretoises latérales ou les équerres ; s'assurer ensuite que l'unité est à niveau avant de resserrer tous les boulons.

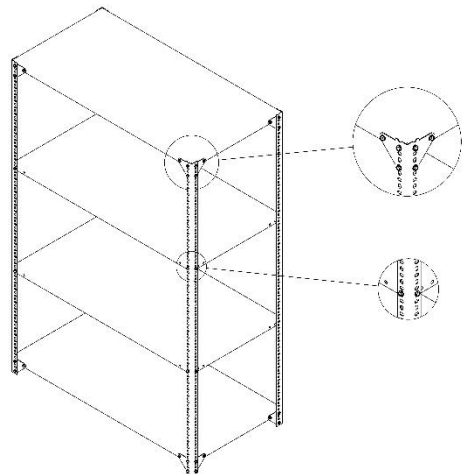

## Safety informations / Informations de sécurités

---



## General care and inspections / Entretien courant et inspections

---

Check for the following :

- Upright fixings are secure;
- Shelves are free from any damage;
- Shelves are not overloaded;
- All shelf clips are fully engaged;

Verifier les points suivants :

- Les montants sont attachés correctement ;
- Les tablettes n'ont pas de dégâts apparents ;
- Les tablettes ne sont pas surchargées ;
- Les crochets à tablettes sont entièrement engagés.